

NXT Switch 195A



12
volt

planeo



- (D) Bedienungsanleitung
- (GB) User manual
- (NL) Gebruikershandleiding

F&P GmbH | Max-Planck-Str. 111 32107 Bad Salzufflen
tel +49 (0) 5222 960 48 10 | fax +49 (0) 5222 960 48 20

B

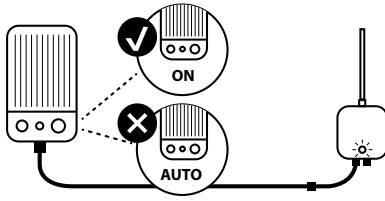

C

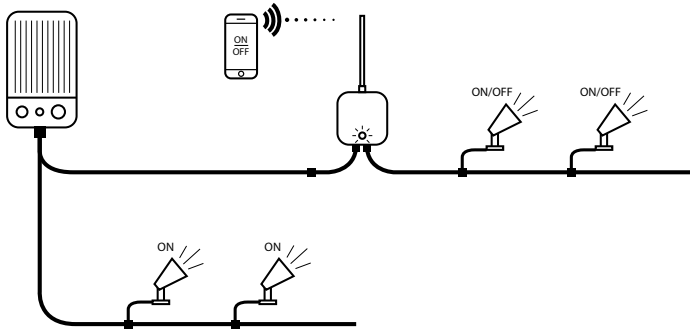

D

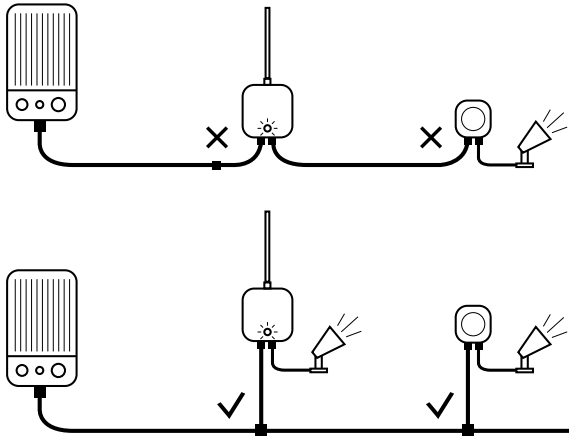

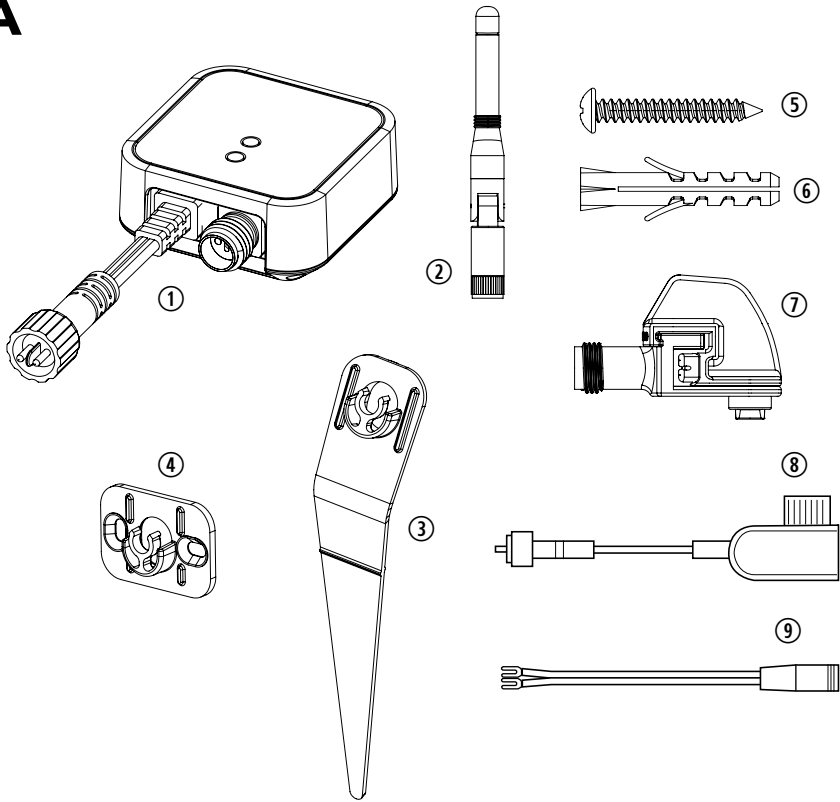
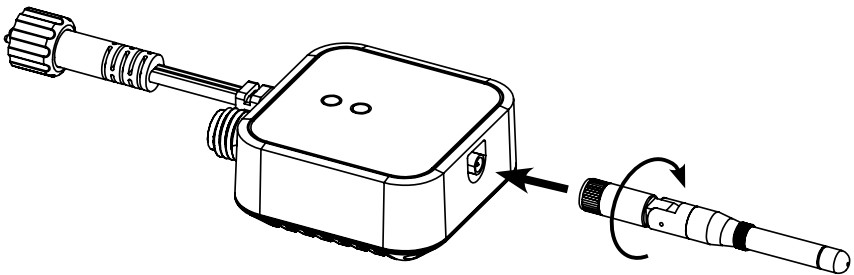
A**E**

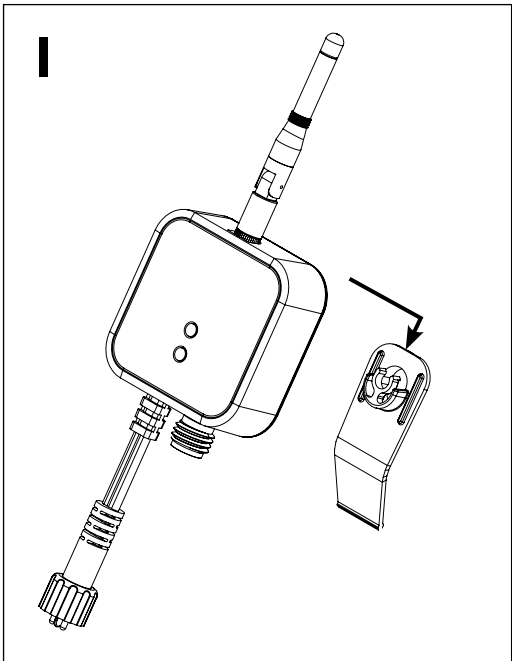
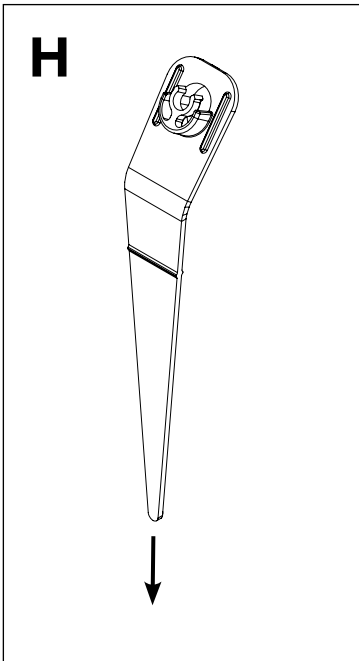
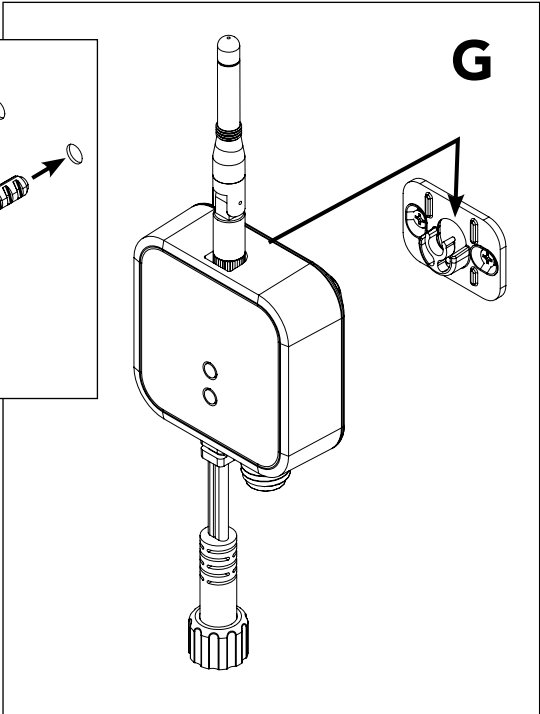
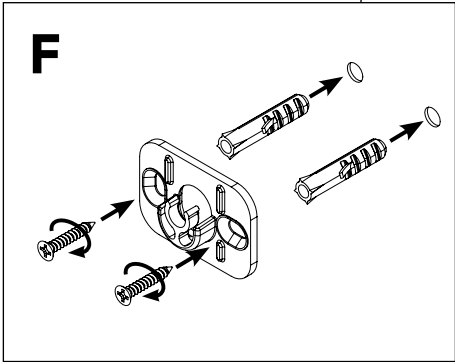

K

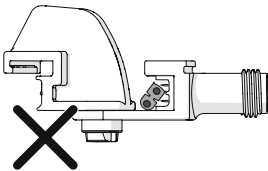
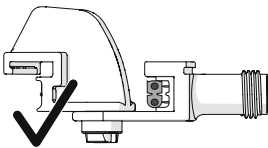
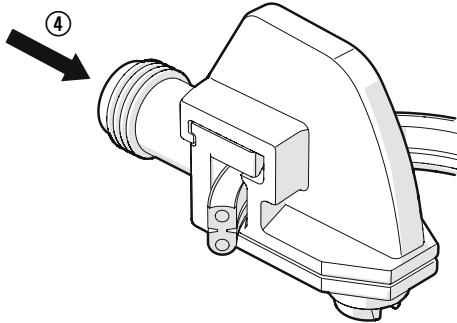
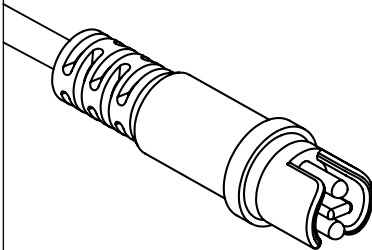
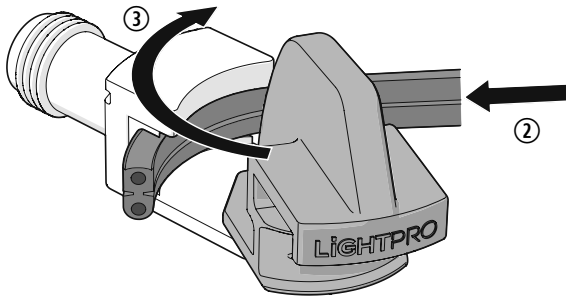
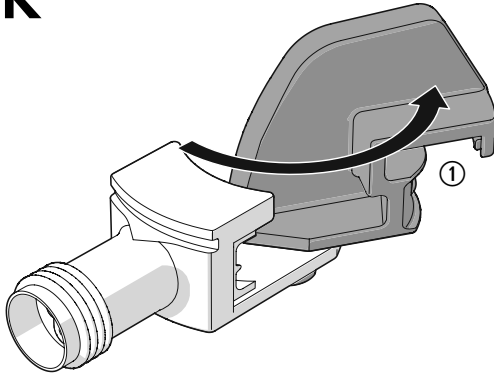

NXT Switch

Benutzerhandbuch

Vielen Dank für den Kauf des planeo NXT Switch. Dieses Dokument enthält die notwendigen Informationen für den korrekten, effizienten und sicheren Gebrauch des Produkts. Weitere Informationen zur Installation und zum Anschluss Ihres Beleuchtungsplans finden Sie im allgemeinen Handbuch zum 12-Volt-System und in Ihrer Transformator-Benutzeranleitung.

Bitte lesen Sie die Informationen in diesem Handbuch sorgfältig durch, bevor Sie das Produkt in Betrieb nehmen. Bitte bewahren Sie dieses Handbuch zusammen mit dem Produkt auf, um zukünftig nachschlagen zu können.

PRODUKTBESCHREIBUNG

Der planeo NXT Switch ist ein intelligenter Schalter zur Verwendung in Kombination mit der 12-Volt-Außenbeleuchtung von planeo. Um den NXT Switch zu bedienen, wird ein geeignetes Tablet oder ein Smartphone benötigt, mit der (kostenlosen) installierten App. Weitere Informationen zur Nutzung und dem Herunterladen der App finden Sie unter www.lightpro.nl/smart.

Dieses Produkt kann nur in Kombination mit dem 12-Volt-System von planeo verwendet werden. Jede Veränderung am Produkt kann die Sicherheit, die Gewährleistung und den ordnungsgemäßen Betrieb des Produkts und/oder anderer Teile des Systems beeinträchtigen.

Technische Daten NXT Switch

Produkt	planeo NXT Switch
Artikelnummer	195A
Verbrauch (max.)	1 W
Anschlussleistung (max.)	150 W
Abmessungen (H x B x T)	240 x 74 x 38 mm
Schutzklasse	IP44
Umgebungstemperatur	-20 °C bis 50 °C
Kabellänge	5 cm

Verpackungsinhalt

[Abbildung A]

1. NXT Switch
2. Antenne
3. Erdspeiß
4. Wandhalterung
5. Schrauben
6. Stecker
7. F-Stecker (Art.-Nr. 137A)
8. M-Stecker (Art.-Nr. 138A)
9. YF-Stecker (Art.-Nr. 173A)

A Überprüfen Sie, ob alle Teile in der Verpackung vorhanden sind. Bei Fragen zu Einzelteilen, Service, Reklamationen oder anderen Angelegenheiten können Sie uns jederzeit kontaktieren.
E-Mail: info@planeo.de

VERWENDUNG

Beachten Sie bei der Platzierung des NXT Switch berücksichtigen Sie die folgenden Anforderungen:

[Abbildung B]

1. Der NXT Switch muss an ein 12-Volt-System angeschlossen werden, das permanent mit Spannung versorgt wird.

A Hinweis: Für den korrekten Betrieb des NXT Switch muss Ihr Transformator dauerhaft eingeschaltet sein. Dazu müssen Sie den Transformator auf "ON" stellen. Die automatischen Schaltfunktionen Ihres Transformators (die Positionen "AUTO", "2", "4" oder "8") können nicht in Kombination mit dem NXT Switch verwendet werden.

[Abbildung C]

2. Nur die Lampen, die Sie an den Ausgang des NXT Switch anschließen, können durch den Switch ein-/ausgeschaltet werden. Alle anderen Lampen im System werden permanent leuchten.

[Abbildung D]

3. Der NXT-Schalter kann nicht in Reihe mit dem Bewegungsmelder (Art.-Nr. 165A) oder dem planeo Receiver (Art.-Nr. 166A und 167A) verwendet werden. Wenn Sie dieses Zubehör in einem System kombinieren möchten, muss jedes Zubehör separat an das Hauptkabel angeschlossen werden.

INSTALLATION

[Abbildung E]

1. Schrauben Sie die Antenne in den NXT Switch

Option 1: Platzierung an der Wand

[Abbildung F]

1. Befestigen Sie die Wandhalterung mit den mitgelieferten Schrauben an der Wand

[Abbildung G]

2. Setzen Sie den NXT-Schalter in die Wandhalterung ein

Option 2: Platzierung auf dem Boden

[Abbildung H]

1. Drücken Sie den Erdspeiß bis zur Markierung in den Boden

[Abbildung I]

2. Platzieren Sie den NXT Switch auf den Erdspeiß

NXT Switch

User manual

Thank you for your purchase of the planeo NXT Switch. This document contains the necessary information for a correct, efficient, and safe use of the product. For more information about the installation and connection of your light plan, consult the general manual for the 12-Volt system and the user manual for your Lightpro transformer.

Carefully read the information in this manual before using the product. Keep this manual with the product for future reference.

PRODUCT DESCRIPTION

The planeo NXT Switch is a smart switch intended for use in combination with the 12-Volt outdoor lighting system. To control the NXT Switch, a suited tablet or smartphone is required with the (free) installed app. For more information about using and downloading the app, go to www.lightpro.nl/smart. This product may only be used in combination with the planeo 12-Volt system. Any modification may have an impact on the safety, warranty, and correct operation of the product and/or other parts of the system.

Specifications NXT Switch

Product	planeo NXT Switch
Article number	195A
Usage (max.)	1W
Maximum capacity (max.)	150W
Dimensions (H x L x W)	240 x 74 x 38 mm
Protection class	IP44
Ambient temperatures	-20°C to 50°C
Cable length	5cm

Content of the packaging

[Figure A]

1. NXT Switch
2. Antenna
3. Ground spike
4. Wall mounting bracket
5. Screws
6. Plugs
7. F-connector (art. no. 137A)
8. M-connector (art. no. 138A)
9. YF-connector (art. no. 173A)

⚠ Verify whether all parts are included in the packaging. For questions about parts, service, complaints, or other things, you can always contact us. Email: info@planeo.de

USE

When placing the NXT Switch, keep the following regulations in mind:

[Figure B]

1. The NXT Switch must be connected to a planeo 12-Volt system.

⚠ Attention: for the correct operation of the NXT Switch, your transformer must be permanently switched on. You have to set the transformer to the "ON" position. The automatic switching functions of your transformer (the positions "AUTO", "2", "4" or "8") cannot be used in combination with the NXT Switch.

[Figure C]

2. Only the lights you connect to the output of the NXT Switch can be turned on/off by the Switch. Any other lamps in the system will be permanently turned on.

[Figure D]

3. The NXT Switch cannot be used in line with the planeo Motion Sensor (art. no. 165A) or the planeo Receiver (art. no. 166A and 167A). If you want to combine these accessories in one system, you have to connect each accessory separately with the main cable.

INSTALLATION

[Figure E]

1. Screw the antenna in the NXT Switch

Option 1: Wall mounting

[Figure F]

1. Fix the wall bracket to the wall with the screws supplied.

[Figure G]

2. Place the NXT Switch in the wall bracket.

Option 2: Ground placement

[Figure H]

1. Push the spike into the ground up to the marking.

[Figure I]

2. Place the NXT Switch on the spike.

NXT Switch Gebruikershandleiding

Bedankt voor de aankoop van de planeo NXT Switch. Dit document bevat de benodigde informatie voor correct, efficiënt en veilig gebruik van het product. Raadpleeg de algemene handleiding van het 12-volt systeem en de gebruikershandleiding van uw transformator voor meer informatie over de aanleg en aansluiting van uw lichtplan.

Lees de informatie in deze handleiding zorgvuldig door voor ingebruikname van het product. Bewaar deze handleiding bij het product ter naslag in de toekomst.

PRODUCTBESCHRIJVING

De planeo NXT Switch is een slimme schakelaar voor gebruik in combinatie met de 12-volt buitenverlichting van planeo. Om de NXT Switch te bedienen is een daarvoor geschikte tablet of smartphone vereist met daarop geïnstalleerd de (gratis) app. Ga voor meer informatie over het gebruik en downloaden van de app naar www.lightpro.nl/smart

Dit product is uitsluitend te gebruiken in combinatie met het 12-volt systeem van planeo. Elke wijziging aan het product kan gevolgen hebben voor de veiligheid, garantie en correcte werking van het product en/of het andere onderdelen van het systeem.

Specificaties NXT Switch

Product	planeo NXT Switch
Artikelnummer	195A
Verbruik (max.)	1W
Aan te sluiten vermogen (max.)	150W
Afmetingen (H x B x D)	240 x 74 x 38 mm
Beschermingsklasse	IP44
Omgevingstemperatuur	-20°C tot 50°C
Kabellengte	5cm

Inhoud van de verpakking

[Afbeelding A]

1. NXT Switch
2. Antenne
3. Grondsteker
4. Wandmontagebeugel
5. Schroeven
6. Pluggen
7. F-connector (art.nr. 137A)
8. M-connector (art.nr. 138A)
9. YF-connector (art.nr. 173A)

⚠ Controleer of alle onderdelen aanwezig zijn in de verpakking. Voor vragen over onderdelen, service, eventuele klachten of andere zaken kunt u altijd bij ons terecht. E-mail: info@planeo.de

GEBRUIK

Houd bij de plaatsing van de NXT Switch rekening met de volgende voorschriften:

[Afbeelding B]

1. De NXT Switch moet worden aangesloten op een 12-volt systeem van planeo dat permanent voorzien is van spanning.

⚠ Let op: Voor een correcte werking van de NXT Switch moet uw transformator permanent ingeschakeld zijn. Hiervoor dient u de transformator in te stellen op de "ON" stand. De automatische schakelfuncties van uw transformator (de standen "AUTO", "2", "4" of "8") kunnen niet worden gebruikt in combinatie met de NXT Switch.

[Afbeelding C]

2. Alleen de lampen die u aansluit op de uitgang van de NXT Switch kunnen door de Switch aan/uit geschakeld worden. Eventuele overige lampen in het systeem zullen permanent branden.

[Afbeelding D]

3. De NXT Switch kan niet in combinatie gebruikt worden met de Lightpro Motion Sensor (art.nr. 165A) of de Lightpro Receiver (art.nr. 166A en 167A). Indien u deze accessoires wilt combineren in één systeem dient elke accessoire afzonderlijk verbonden te zijn met de hoofdkabel.

INSTALLATIE

[Afbeelding E]

1. Schroef de antenne in de NXT Switch

Optie 1: plaatsing aan de wand

[Afbeelding F]

1. Monteer de wandbeugel met de meegeleverde schroeven aan de wand

[Afbeelding G]

2. Plaats de NXT Switch in de wandbeugel

Optie 2: plaatsing in de grond

[Afbeelding H]

1. Druk de steker in de grond tot aan de markering

[Afbeelding I]

2. Plaats de NXT Switch op de steker

THE SYSTEM

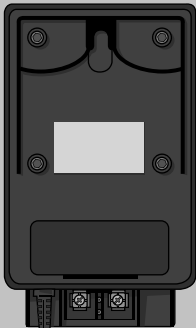

Transformer (144A/145A)

connection to transformer

Connector Type Y (143A)



connection to make a branch

Connector Type F (137A)



Connector Type M (138A)

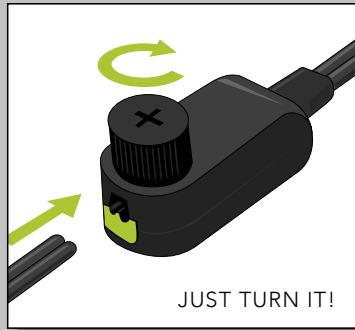

JUST TURN IT!

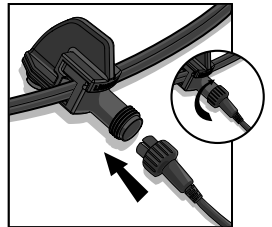
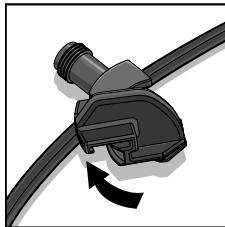
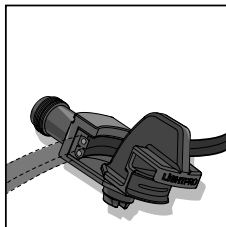
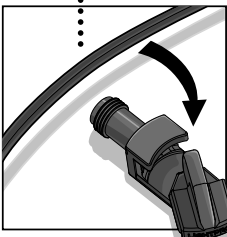

JUST TWIST AND CONNECT!

INSTALLATION DER LAMPEN

- Installieren Sie das Produkt in der gewünschten Position und verlegen Sie die Kabel so, dass sie einfach mit dem Transformator oder dem Hauptkabel verbunden werden können.
- Wenn Produkte über eine Wasserablauföffnung verfügen, muss diese nach unten zeigen.
- Wenn Sie die Produkte fest in Boden verankern möchten, verwenden Sie dazu Befestigungsmaterial aus nicht-rostenenden Materialien (als Standard mitgeliefert).
- Verbinden Sie die Leuchten an den Hauptkabel mit dem Konnektor wie auf Bild [K] gezeigt wird.
- Weitere Informationen finden Sie in Ihrer Anleitung zum Transformator.

WARTUNG

- Bringen Sie dieses Produkt stets so an, dass es zu Bedienungs- und Wartungszwecken zugänglich bleibt.
- Schalten Sie das System aus, indem Sie den Transformator zur Wartung aus der Steckdose ziehen.
- Reinigen Sie das Produkt regelmäßig mit einem weichen, sauberen Tuch. Vermeiden Sie Schleifmittel, die die Oberfläche beschädigen können.
- Reinigen Sie Produkte mit Edelstahlteilen einmal alle 6 Monate mit Edelstahlreiniger.
- Verwenden Sie bei der Reinigung des Produkts keine Hochdruckreiniger oder aggressive chemische Reinigungsmittel, da dies zu irreparablen Schäden am Produkt führen kann.

INSTALLATION OF THE LIGHTS

- Install the products in the desired position and lay the cables so they can be comfortably connected to the transformer or main cable.
- If products are provided with a drain hole for water, this hole must be pointing downwards.
- Use non-corrosive fixing materials (supplied as standard) if you want to bolt the products down.
- Connect the lights to the main cable by using the connector as shown in figure [K].
- Consult the manual of your transformer for more information.

MAINTENANCE

- Always fit this product so that it can still be accessed for servicing or maintenance. This product must not be permanently embedded or bricked in.
- Turn off the system by pulling the plug of the transformer from the socket for maintenance.
- Regularly clean the product with a soft, clean cloth. Avoid abrasives that can damage the surface.
- Clean products with stainless steel parts with a stainless steel cleaning agent once per six months.
- Do not use a high pressure washer or aggressive chemical cleaning agents when cleaning the product. This can cause irreparable damage.

INSTALLATIE VAN DE LAMPEN

- Plaats de producten op de gewenste plaats en leg de kabels zodanig dat deze ruimschoots op de transformator of kabels kunnen worden aangesloten.
- Als producten voorzien zijn van een afvoergat voor water dan moet dit gat naar beneden worden gericht.
- Gebruik corrosie vaste bevestigingsmaterialen (standaard meegeleverd) als u de producten wilt vastschroeven.
- Sluit de stekkers van de producten aan op de hoofdkabel met behulp van de connector zoals aangegeven op afbeelding [K].
- Raadpleeg de handleiding van uw transformator voor meer informatie.

ONDERHOUD

- Monteer dit product altijd zodanig dat het bereikbaar blijft voor onderhoud. Dit product mag niet vast worden ingegoten of ingemetseld.
- Schakel het systeem uit door de stekker van de transformator uit de wandcontactdoos te nemen voor het plegen van onderhoud.
- Reinig het product regelmatig met een zachte, schone doek. Vermijd schuurmiddelen die het oppervlak kunnen beschadigen.
- Reinig producten met RVS onderdelen eenmaal per 6 maanden met RVS reiniger.
- Gebruik geen hogedrukreiniger of agressieve chemische reinigingsmiddelen bij het schoonmaken van het product, dit kan onherstelbare schade aan het product veroorzaken.



DE - Entsorgen Sie elektrische Geräte nicht im Hausmüll. Nutzen Sie die Sammelstellen in ihrer Gemeinde. Fragen Sie Ihre Gemeindeverwaltung nach den Standorten der Sammelstellen.

GB - Discarded electrical equipment must not be put in the household waste. If possible, take it to a recycling company. For details of recycling, contact a municipal waste processing company or your dealer.

NL - Afgedankte elektrische apparatuur mag niet in het huisvuil terecht komen. Breng, indien mogelijk, deze apparaten naar een recyclingbedrijf. Voor informatie over recycling kunt u terecht bij een gemeentelijk afvalverwerkingsbedrijf of bij uw dealer.



DE - 5 Jahre garantie – Die Garantiebedingungen können Sie als PDF herunterladen!

GB - 5 year warranty – You can download the warranty conditions as a PDF!

NL - 5 jaar garantie – Garantievoorwaarden kunnen als PDF worden gedownload!



DE - Wenn Sie Fragen zu Einzelteilen oder zum Service haben, oder wenn Sie uns eine Beschwerde oder andere Hinweise übermitteln möchten, können Sie sich jederzeit an uns wenden. E-Mail: info@planeo.de

GB - For questions about parts, service, any complaints or other matters, you can contact us at any time. E-mail: info@planeo.de

NL - Voor vragen over onderdelen, service, eventuele klachten of andere zaken kunt u altijd bij ons terecht. E-mail: info@planeo.de